

令和7年度 埼玉県中学校新人体育大会
兼 第38回 県民総合スポーツ大会<中学校の部>
バドミントン競技会

プログラム【生徒配布用】 目次

1	朝の入場について	【参加細則】資料9	2
2	会場案内図	【参加細則】資料10	4
3	会場座席各地区割り振り図【団体戦】	【参加細則】資料11①	5
4	会場座席各地区割り振り図【個人戦】	【参加細則】資料11②	6
5	会場を利用するみなさんへのお願い	【参加細則】資料12	7
6	競技・審判上の注意		8
7	プレイヤーの服装について	【競技・審判上の注意】資料1	13
8	タイムテーブル		
	男子団体戦	【参加細則】資料13①	14
	女子団体戦	【参加細則】資料13②	15
	男女個人戦ダブルス	【参加細則】資料13③	16
	男女個人戦シングルス	【参加細則】資料13④	17
9	組合せ（トーナメント表）		
	男子団体戦		18
	女子団体戦		18
	男女個人戦ダブルス		19
	男女個人戦シングルス		21
10	競技成績記録		23

【参加細則】資料9

令和7年度 埼玉県中学校新人体育大会
兼 第38回 県民総合スポーツ大会<中学校の部> バドミントン競技会

朝の入場について（含む雨天時）

- 【日 程】 1日目 10月27日（月）男子団体戦
2日目 10月28日（火）女子団体戦
3日目 11月 5日（水）男女個人戦ダブルス
4日目 11月 6日（木）男女個人戦シングルス

- 【朝の流れ】 *ウォーミングアップ可（ラケットを使用した素振り・シャトル打ちは不可
ジョギングコースに注意してください）
- <大会運営員受付> 8:00 1F会場入口付近
<会場準備校入場> 8:05 1F会場入口から
<地区ごとに整列> 8:25（8:15）1F会場入口付近
<チームごとに入場> 8:30（8:20）入場担当者の指示に従って、距離を保ちながら地区ごとに順番に入場する。
<観戦保護者入場> 8:40（8:30）1F会場入口から
※（ ）内は、10月28日（火）・11月6日（木）

- 【整列隊形】 ~8:25（8:15） 1F会場入口付近

※地区ごとに、各学校（チーム）の監督（保護者引率校は保護者引率者）が整列指導を行う。ジョギングコース、点字ブロックに注意してください。

くまがやドーム体育館	体育館用シューズ に履き替える
------------	--------------------

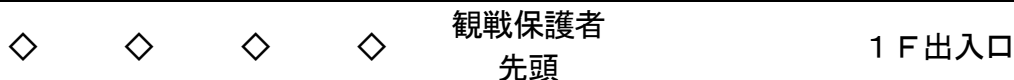

* 観戦保護者・応援生徒は、体育館に沿って整列する。

◎監督（保護者引率校は保護者引率者）、
□コーチ等、○選手、の順番で整列する。

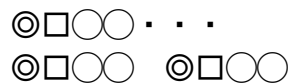

- ※前後左右の間隔を適度に空ける。
※大里地区から入場する。
※大会出場チーム・選手（地区ごと）が全員入場した後に、観戦保護者が入場する。
※保護者・応援生徒は、朝、整列した順に入場する。

会場準備校	会場準備校
大里	川口
児玉	秩父
比企	さいたま
北埼玉	入間
上尾	越谷八潮
葛北	北足立
朝霞	県南
葛南	地域クラブ活動

〈朝の集合・整列・入場時の注意点〉

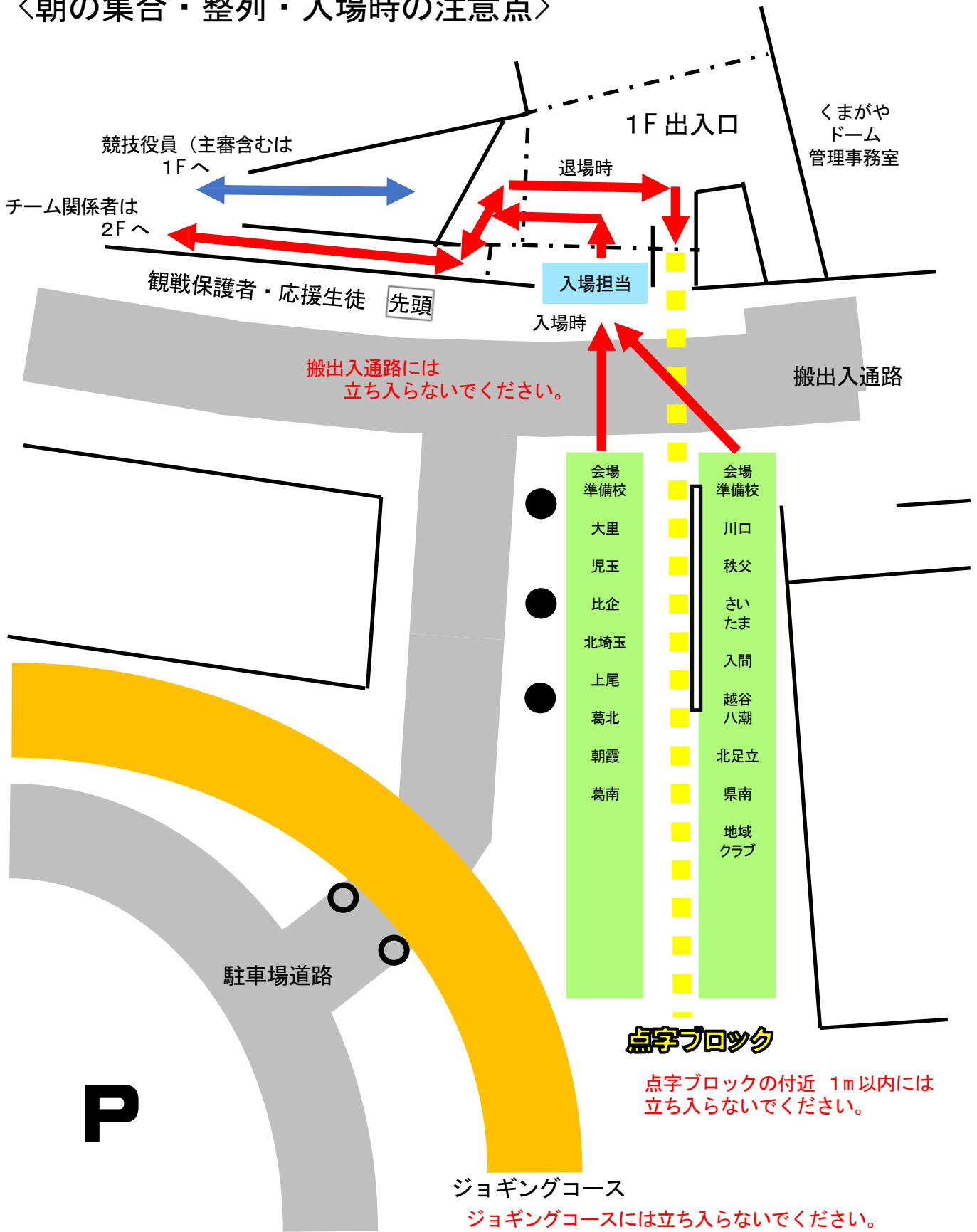

＜会場案内図＞

【2F】

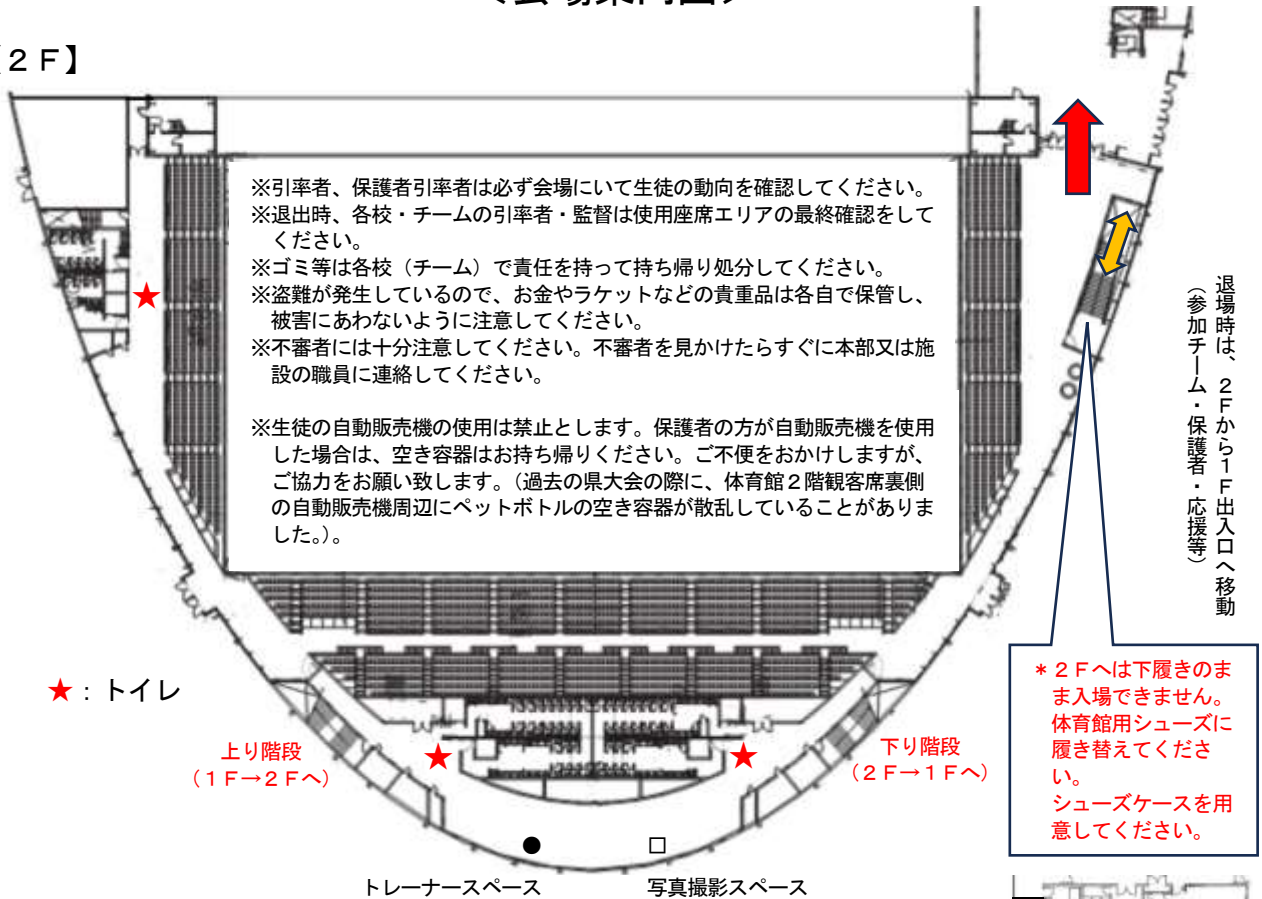

【1F】

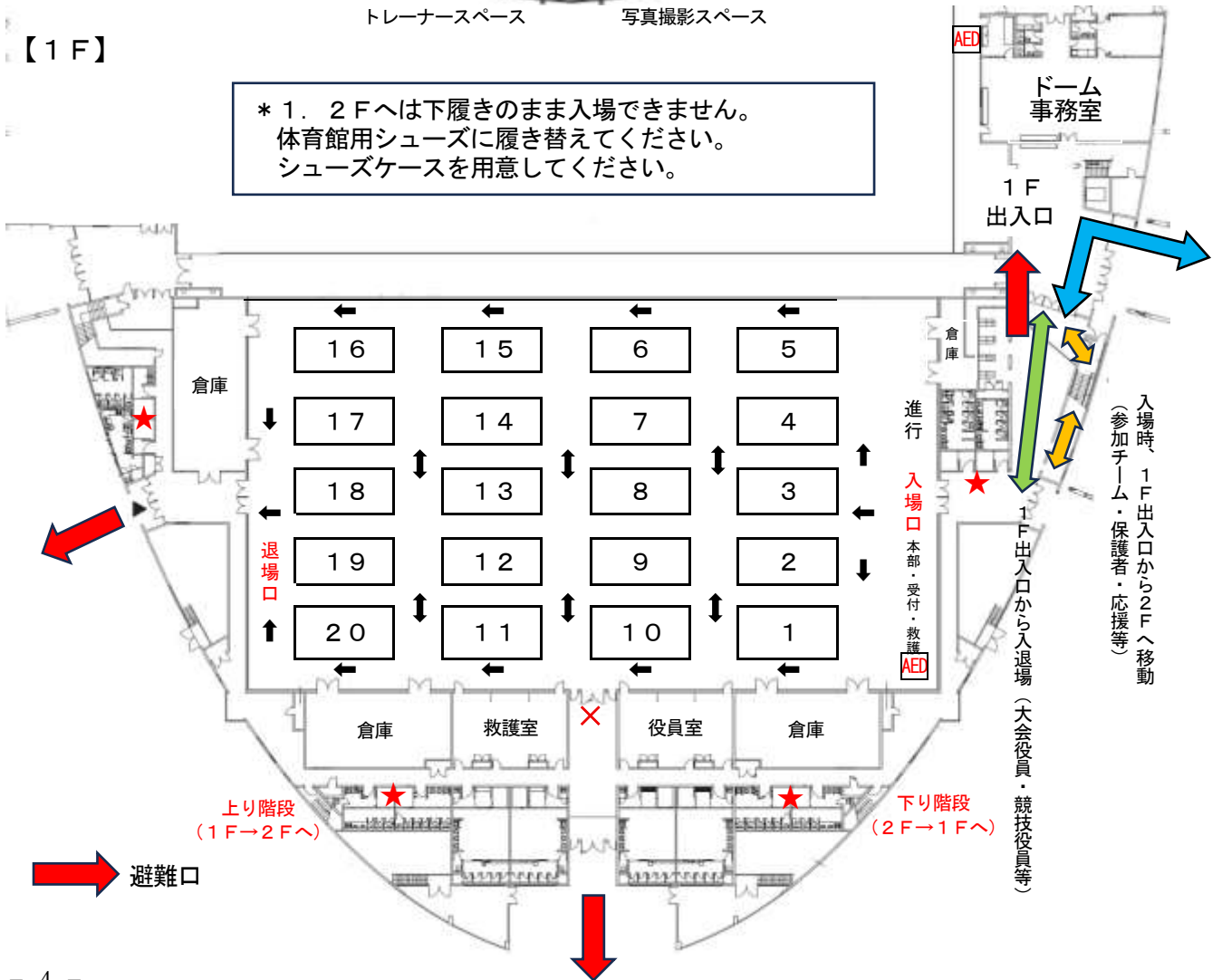

【参加細則】資料 1 1

地域クラブ活動 団体 (男 1・女 1)

保護者席・応援生徒席

団体戦：第2シード

団体戦：第4シード

保護者・
応援生徒席

↑

保護者・
応援生徒席

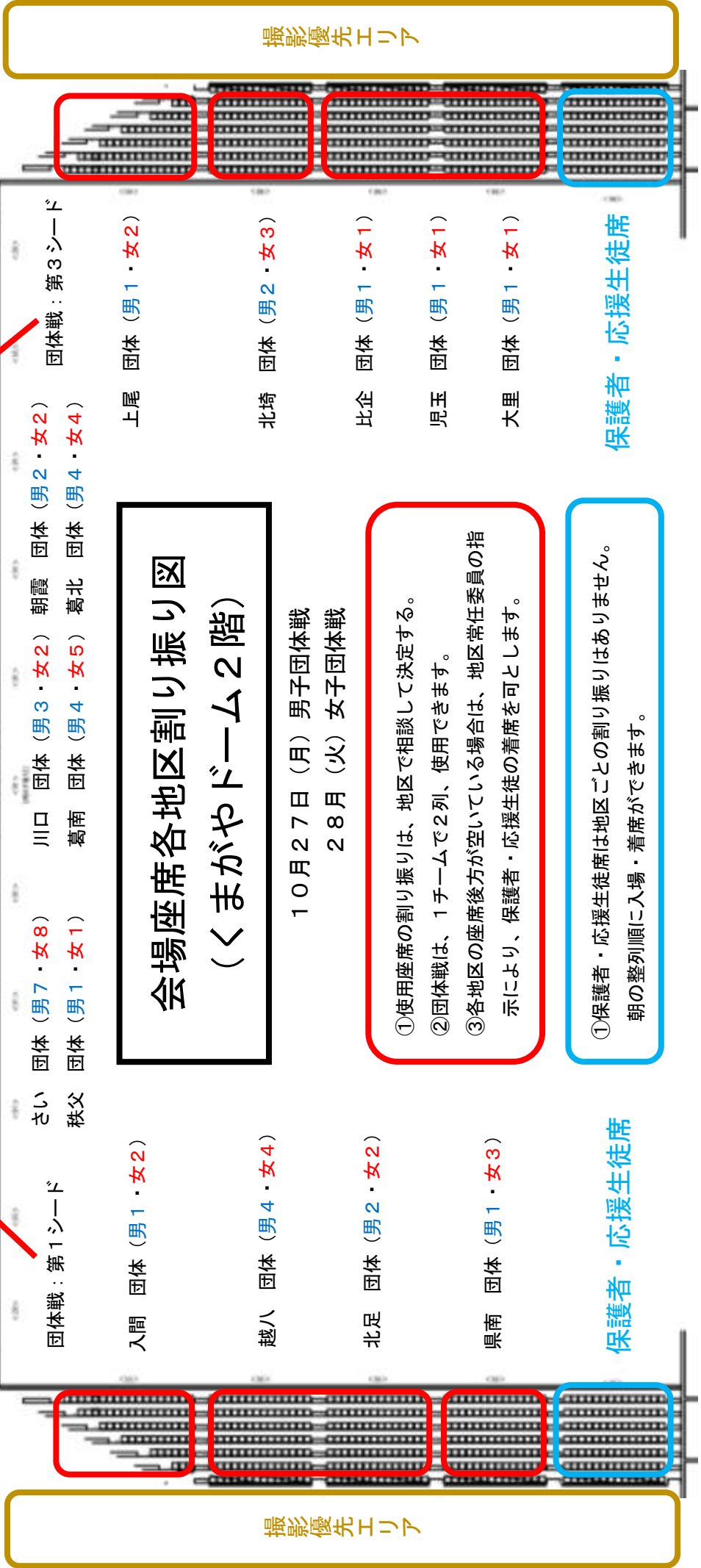

さい 団体 (男 7・女 8) 川口 団体 (男 3・女 2) 朝霞 団体 (男 2・女 2)
秩父 団体 (男 1・女 1) 葛南 団体 (男 4・女 5) 葛北 団体 (男 4・女 4)

団体戦：第3シード

入間 団体 (男 1・女 2)

上尾 団体 (男 1・女 2)

越八 団体 (男 4・女 4)

北崎 団体 (男 2・女 3)

北足 団体 (男 2・女 2)

比企 団体 (男 1・女 1)

県南 団体 (男 1・女 3)

大里 団体 (男 1・女 1)

会場座席各地区割り振り図 (くまがやドーム2階)

10月27日(月) 男子団体戦
28日(火) 女子団体戦

- ①使用座席の割り振りは、地区で相談して決定する。
- ②団体戦は、1チームで2列、使用できます。
- ③各地区の座席後方が空いている場合は、地区常任委員の指示により、保護者・応援生徒の着席を可とします。

- ①保護者・応援生徒席は地区ごとの割り振りはありません。朝の整列順に入場・着席ができます。

保護者・応援生徒席

保護者・応援生徒席

撮影優先エリア

撮影優先エリア

地域クラブ活動 個人

保護者・応援生徒席

保護者・
応援生徒席

保護者・
応援生徒席

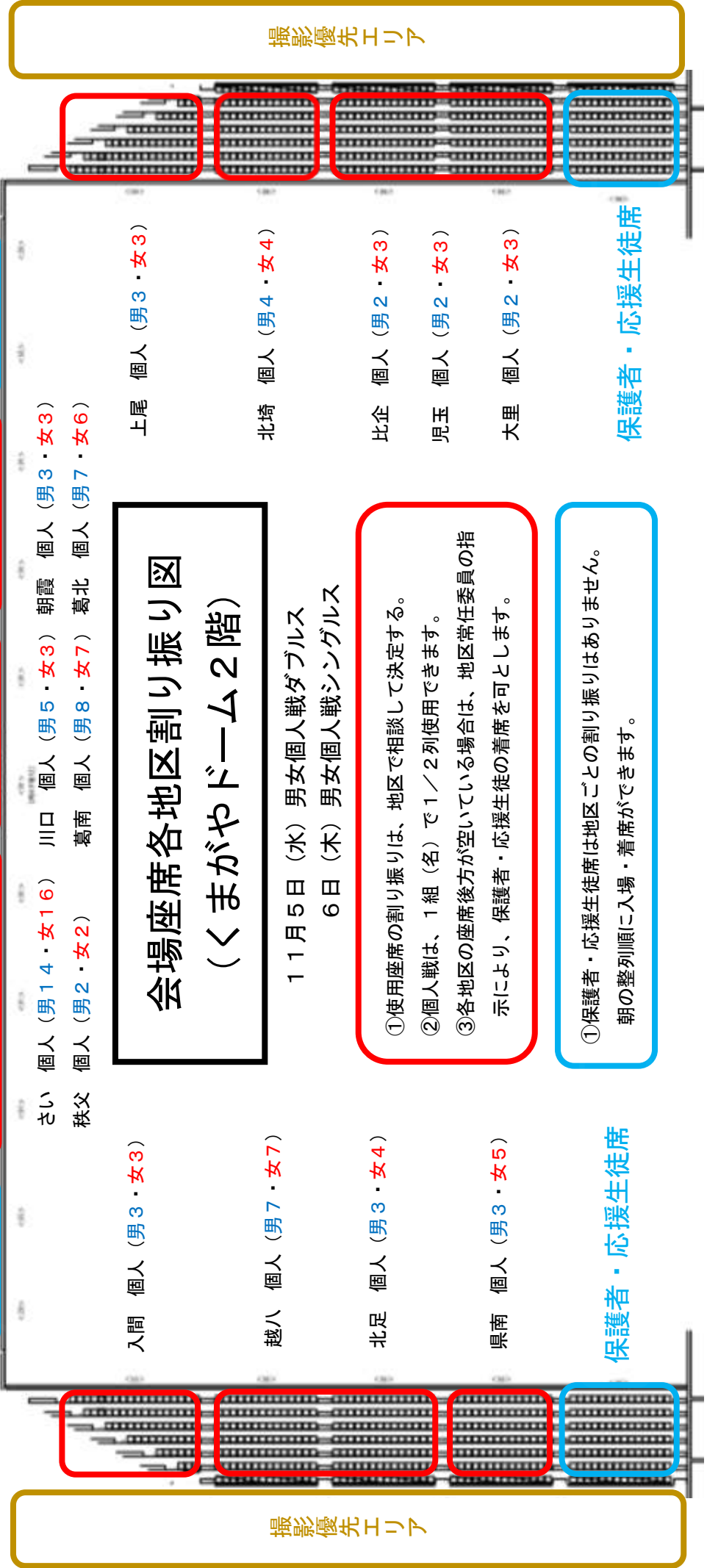

会場座席各地区割り振り図 (くまがやドーム2階)

11月5日(水) 男女個人戦ダブルス
6日(木) 男女個人戦シングルス

- ①使用座席の割り振りは、地区で相談して決定する。
- ②個人戦は、1組(名)で1/2列使用できます。
- ③各地区の座席後方が空いている場合は、地区常任委員の指示により、保護者・応援生徒の着席を可とします。

①保護者・応援生徒席は地区ごとの割り振りはありません。
朝の整列順に入場・着席ができます。

さい 個人(男14・女16) 川口 個人(男5・女3) 朝霞 個人(男3・女3)
秩父 個人(男2・女2) 葛南 個人(男8・女7) 葛北 個人(男7・女6)

入間 個人(男3・女3)

上尾 個人(男3・女3)

越八 個人(男7・女7)

北埼玉 個人(男4・女4)

北足 個人(男3・女4)

比企 個人(男2・女3)

県南 個人(男3・女5)

大里 個人(男2・女3)

保護者・応援生徒席

保護者・応援生徒席

撮影優先エリア

撮影優先エリア

会場を利用する皆さんへのお願い

埼玉県中学校体育連盟バドミントン専門部

会場を利用する**選手、引率・監督者、外部指導者、保護者引率者、観戦保護者、大会運営員、その他の皆さん**にお願いします。

今後とも、バドミントンの大会がこの会場で開催できるようにするために、以下の点に注意して大会に参加してください。

- ① 決められた場所以外には駐車しないでください。
- ② ゴミは必ず持ち帰ってください。
 - ・ **ゴミは持ち帰ることを条件に会場を借りています。**
 - ・ 会場内でゴミを捨てないでください。
 - ・ 差し入れで出たゴミも必ず持ち帰ってください。
 - ・ 帰る途中に道端などにゴミを捨てないでください。
- ③ 下履きや傘は、必ず入り口で各自持参の袋に入れて保管してください。
 - ・ **大会関係者(選手、引率者、外部指導者、保護者引率者、観戦保護者、大会運営員、その他)は、入口の下足入れや傘立ては使用しないことを条件に会場を借りています。**
 - ・ 床やいすを汚さないようにしてください。
 - ・ もし汚れた場合はきれいにしてください。
- ④ トイレはていねいに使用してください。
 - ・ もし汚れた場合はきれいにしてください。
- ⑤ 会場内の電源をビデオや携帯電話の充電等で使用することはできません。
 - ・ 個人で撮影した画像や動画をSNSなどを通じて、インターネット上に公開することはやめてください。
- ⑥ 借りているアリーナ以外の施設には行かないでください。
 - ・ 廊下や外でシャトル打ちをしないでください。
- ⑦ お金やラケットなどの貴重品は各自で保管してください。
 - ・ 最近、盗難が発生しています。被害にあわないように注意してください。
- ⑧ 引率者、保護者引率者は必ず会場にいて生徒の動向を確認してください。
- ⑨ 不審者には十分注意してください。
 - ・ 不審者を見かけたらすぐに本部又は施設の職員に連絡をしてください。

競技・審判上の注意

- 1 この大会は、令和7年度（公財）日本バドミントン協会競技規則および大会運営規程ならびに公認審判員規程、埼玉県中学校体育大会実施要項、令和7年度埼玉県中学校新人体育大会兼第38回県民総合スポーツ大会〈中学校の部〉バドミントン競技会実施要項、参加細則に拠り行います。また、令和7年10月14日（火）開催の代表者会議の申し合わせ事項に準拠し運営します。

【使用用器具等】

- 2 使用用器具は令和7年度（公財）日本バドミントン協会検定・審査合格品とする。但し、使用シャトルは下記の指定シャトルで第2種検定合格球以上とし、環境に合致したスピードのものを使用します。（4番を予定）

- (1) 大会使用指定シャトル：ヨネックス、ゴーセン、メトロ、ミズノ、クンプー
 (*ヨネックスは、エアロセンサ700以上)
- (2) 大会本部で用意するシャトルの銘柄と個数（予定）

	男子			女子		
	試合番号	メーカー	シャトル数	試合番号	メーカー	シャトル数
団体戦	1 ~ 33	ミズノ	1	1 ~ 40	クンプー	1
	D1 : 1個、S : 1個、D2 : 1個 準決勝以降	ヨネックス	すべて	D1 : 1個、S : 1個、D2 : 1個 準決勝以降	ヨネックス	すべて
個人戦 ダブルス	1 ~ 63	ミズノ	2	1 ~ 69	ヨネックス	2
	準々決勝以降	ヨネックス	すべて	準々決勝以降	ヨネックス	すべて
個人戦 シングルス	1 ~ 68	ヨネックス	2	1 ~ 69	ミズノ	2
	準々決勝以降	ヨネックス	すべて	70 ~ 77 準々決勝以降	ヨネックス	2 すべて

- (3) 本部から出されたシャトルをすべて使用したときは、交互に持ち寄った指定シャトルを使用してください。
- (4) 本部から出された指定シャトルを使用したくない場合は、双方の合意があれば他の指定シャトルを持ち寄って使用することができます。

- 3 プレーヤーは、マッチ中、ステンシルマーク入りのラケットの使用はできません。
- 4 審判員は、参加選手並びに各地区の分担にて配置します。サービスジャッジは、原則、配置しません。線審は2人編成で配置をお願いします。
- 5 サービス高の測定は、ネットの支柱の印（115cm）を使用してください。
- 6 競技用ウェアは、（公財）日本バドミントン協会審査合格品とします。上衣背面中央部には、縦20cm、横30cmの範囲内に校（地域クラブチーム）名の表示してください。その際に、競技用ウェア上衣背面にロゴや規定外の文字を直接プリントしている場合は、ゼッケンを用い、四隅を留めてそれを見えないようにしてください。また、表彰・入退場・あいさつの際には、上衣の裾は下衣の中に入れてください。 *資料1【プレーヤーの服装について】
- 7 上衣の背面中央に必ず中学校（地域クラブチーム）名を明記してください。明瞭な文字（楷書体・明朝体またはゴシック体のような文字とする）を使用し、文字、数字の色は上衣背面の文字列の色と明確に区別できる色とします。ゼッケンを使用する場合、白の布地で縦20cm、横30cmの大きさを基準とします。（ゼッケンの場合の文字の色は、黒色または濃紺色とします。）

①中学校

<正式名称> ○○市立△△中学校
 <ゼッケン・プログラム対戦表用名称> △△中

※県内に△△中が複数ある場合は、○○を入れてください。



※関東・全国大会出場の際のゼッケン仕様も可とします。



※姓の代わりに「埼玉」の記名も可とします。

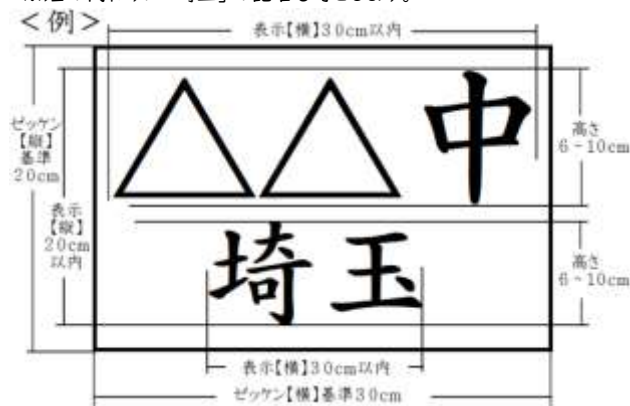

②地域クラブチーム

<正式名称> ○○○ジュニアバドミントンクラブ

<ゼッケン・プログラム対戦表用名称> △△△ JR.

※アルファベットを用いる場合は、大文字・小文字とも可とします。

「大会運営規程 第24条(1)④の改訂について」(令和6年8月13日、公益財団法人日本バドミントン協会)

※関東・全国大会出場の際のゼッケン仕様も可とします。



- 8 防汗や整髪のために、ハチマキの使用は認めますが、体裁良く結んでください。インナーについては露出する場合は、審査合格品とします。
- 9 競技エリア内では、監督・外部指導者・視察員は作成したIDカードを必ず携出してください。出場登録選手や生徒審判員は、上衣にプリントされた学校名の背面表示、あるいはジャージ等をIDカードの代替とすることを認めます。
- 10 ベンチまたはコーチ席に入る時の服装(監督)は、公認審判員規程第5条第12項(8)に従い、マッチにふさわしい服装で臨んでください。チームユニフォーム、シャツ、ポロシャツ、ブラウス、スラックス、スカートとし、ジーンズや七分丈パンツ、バミューダ、ショートパンツ、ショーツ、スリッパとサンダルは禁止とします。なお、疑問のある着装については、レフェリー(競技役員長)が適否判断を下します。また、コーチ席に座る者全てにこの規定は適用されます。指定された関東大会記念Tシャツは可とします。 ***資料2【コーチの服装について】**
※今大会は、生徒の短パンでのコーチ席への着席を可とします。

【競技場への入場可能者】 【参加細則】の資料8に記載

1.1 監督について

- (1) 中学校：当該校の校長・教員(教頭を含む)・部活動指導員・外部指導者とします。引率を兼ねない外部指導者は、原則、当該校の校長・教員(教頭を含む)・部活動指導員と同席してください。
- (2) 地域クラブ：当該チームの代表者・事務担当者(管理者)・指導者とします。
- (3) IDカードを必ず身につけてください。

1.2 団体戦について

- (1) 団体戦でベンチ入りができるのは、参加申込書に記載された監督のうち3名まで、選手5~8名のみとします。登録の際に、監督になる可能性のある者すべてを記入してください。
- (2) 団体戦の選手の追加は認めません。

<団体戦チーム> 登録可能者 監督3名、選手5～8名（同一校・チーム）

	引率者・監督	選手	その他
学校	下記の中から3名 出場校の ①校長 ②教員（教頭を含む） ③部活動指導員 ④外部指導者	5～8名	*引率を兼ねない外部指導者は、原則、当該校の校長・教員（教頭を含む）・部活動指導員と同席してください。
地域クラブ活動 （登録済みの所属員あること）	下記の中から3名 ①代表者 ②事務担当者（管理者） ③指導者	5～8名	

※部活動指導員が参加する場合は、「部活動指導員確認書（校長承認書）」に必要事項を記入し、代表者会議1週間前までに埼玉県中学校体育連盟事務局宛にFAX送信してください（048-822-0281）。

※外部指導者が引率・監督を務める場合は、所定の「外部指導者確認書（校長承認書）」に必要事項を記入し、代表者会議1週間前までに埼玉県中学校体育連盟事務局宛にFAX送信してください（048-822-0281）。

1.3 コーチ席について

- (1) コーチ席は各コート両サイド2席ずつ用意します。
- (2) コーチ席はチェンジエンドごとに入れ替わってください。（団体戦登録選手位置はそのまま）
- (3) コーチ席には、原則、監督が優先して着座してください。

<コーチ席着席可能者>

	団体戦	個人戦
学校	監督・団体戦登録選手の中から2名まで *引率を兼ねない外部指導者は必ず監督と同席してください。外部指導者のみは認めません。但し、2コート以上で試合を行っている場合を除きます。	登録監督・当該校生徒（登録選手・審判生徒：男女問わず）の中から2名まで *保護者引率校：選手と同一校の他の個人戦登録選手（保護者引率校の引率保護者は、埼玉県中体連の規定により、コーチ席へは着席できません。）
地域クラブ活動 （登録済みの所属員あること）	監督・団体戦登録選手の中から2名まで	登録監督・当該校生徒（登録選手・審判生徒：男女問わず）の中から2名まで
備考	2コート以上で試合を行っている場合は、それぞれのコートのコーチ席に2名までベンチ入りしている者が入ることができます。	

【試合進行】 *資料3【練習及び競技中の注意点・審判員の仕事】

***資料4【県大会の主審線審の仕事について】**

***資料5【コート設置図】**

※資料3～5を参考にし、日々の練習・練習試合・地区大会等において周知・推奨をお願いします。（コートへの入場・整列・あいさつ、マッチ開始前のトスの位置、主審のコール、線審・得点業務等）

1.4 団体戦のマッチ順序は、D1→S→D2の順に行い、2マッチ先取で打ち切りとします。2マッチ先取で打ち切りとし、その後のマッチは行いません。マッチの進行状況により、最初から2、3コート並行で実施することがあります。

1.5 放送の指示に従って本部（進行）にオーダー用紙を提出してください。
※オーダーは、対戦相手に迷惑をかけないように速やかに提出してください。

1.6 タイムテーブルに基づいてマッチを進行します。進行状況により予定されたマッチの開始時刻やコートを変更することがありますので放送に注意してください。

- (1) 団体戦 1～3回戦→2コートに流し込みでマッチを入れます。
1コート空いた時点で次のマッチを入れます。
3コートでマッチを展開することもあります。
準々決勝戦以降→指定された3コートでマッチを行います。
- (2) 個人戦 1～4回戦→流し込みでマッチを入れます。
準々決勝戦以降→指定されたコートでマッチを行います。

※午前中コートを固定してマッチを入れると、コートによって試合進行に差が出る可能性が高いため、流し込みで入れていきます。監督・選手の方は、試合の進行状況に注視してください。

1.7 選手招集所は設置しません。放送によるマッチのコールを合図にコートに入場します。会場の下り階段を使用して2Fから1Fへ下り、指定された入場口から入場してください。主審がドレスチェックを行います。マッチ終了後は退場口から退場し、会場の上り階段を使用して1Fから2Fへ移動してください。

- 18 マッチが連続する場合は、次のマッチまでに少なくとも10分間の間隔を取ります。
- 19 団体戦の入場及びベンチは主審に向かって右側を若番（トーナメント表の学校番号の小さい番号）、左側を遅番（トーナメント表の学校番号の大きい番号）とします。個人戦の入場についても、団体戦と同様とします。
- 20 全参加校（チーム）が予定時に安全な帰着困難が予想される場合（災害、交通状況等によって）は、新たにタイムテーブルを組み直したり、スコアリングシステムを変更して運営します。中止を決定することもあります。

【会場内での公式練習】

- 21 朝の練習相手については次の通りとします。
- (1) 団体戦（5分）……チーム内
 - (2) 個人戦ダブルス（5分）……パートナー
 - (3) 個人戦シングルス（7分）……タイムテーブルで指定した選手同士
 - (4) シャトルは各校（チーム）で用意してください。
- 22 マッチ前の練習はありません。

【入場時の携行品】

- 23 競技フロアに持って行くものは、交換用ラケット（ケースから出しておく）、着替え用競技用ウェア、タオル、スクイズボトルや水筒等（ペットボトル可）のドリンク、コールドスプレー類、滑り止め剤までとし、各自のバッグ等に収容してください。救急セット、その他のものはベンチまたはコーチングシートに置いてください。（24も参照）

【主審の許可】

- 24 水分補給、汗ふき、靴ひもの直し、滑り止めの使用、ストリングス（ガット）を切ることについては下記の点に留意し、必ず主審の許可を得てから行ってください。マッチを中断しないように心掛けてください。ただし、ゲーム中、プレーを不当に中断しない範囲であれば、素早いタオルの使用を認めます。
- (1) 水分補給の際はスクイズボトル・スクイズボトルキャリー・真空断熱スポーツボトル・水筒等（ペットボトル可）を使用してください。コートサイドにはかごやドリンクケースは設置しませんので、バッグ等を持参し、コートサイドに置き、ドリンクも各自のバッグに収容してください。
 - (2) 氷嚢の使用はインターバルのときのみ認めます。また、フロア内への大きなクーラーボックスの持ち込みは禁止としますが、ベンチまたはコーチ席の下に入るような小さいソフトケースのものは持ち込みを可とします。ただし、ベンチまたはコーチ席の下に置き、フロアを濡らすことのないように十分注意してください。
 - (3) 団扇については、インターバル時のみ使用を認めます。ただし、叩くなどの音を出す行為は、いかなる場合でも禁止とします。
 - (4) シューズの滑り止め（シューダスターボードなど）の使用はインターバルのときのみ認めます（主審の許可は不要です）。プレー中はコートサイドに置いたままにせず、コーチ席に置いてください。
 - (5) ラケット交換時にストリングス（ガット）を切ることについては、プレーが不当に中断しない範囲で、素早く切ることができる場合に限り認められます。

【スコアリングシステム】

- 25 スコアリングは下記とします。
- (1) 個人戦2回戦まで 15ポイント、3ゲームのラリーポイント制
 - ① 15点を先取したサイドがそのゲームの勝者となり、2ゲーム先取した方が勝ちとなります。
 - ② スコアが14点オールになった場合には、その後2点差の得点をしたサイドがそのゲームの勝者となります。
 - ③ スコアが20点オールになった場合には、21点目を得点したサイドがそのゲームの勝者となります。
 - (2) 団体戦と(1)の試合以降 21ポイント、3ゲームのラリーポイント制
 - ① 21点を先取したサイドがそのゲームの勝者となり、2ゲーム先取した方が勝ちとなります。
 - ② スコアが20点オールになった場合には、その後2点差の得点をしたサイドがそのゲームの勝者となる。
 - ③ スコアが29点オールになった場合には、30点目を得点したサイドがそのゲームの勝者となります。

【サービス】

- 26 サービス時、シャトル全体が必ずコート面から1.15m以下とします。
- 27 スピンサーブは禁止とします。違反した場合は、フォルトとなります。

【インターバル】

- 28 すべてのゲーム中に、一方のサイドのスコアが11点になったとき、60秒を超えないインターバル（15点ゲームの場合は8点となった時に）を認めます。また、第1ゲームと第2ゲームの間、第2ゲームと第3ゲームの間に120秒を超えないインターバルを認めます。また、インターバルを除き、マッチ

中、主審の許可なしにコートから離れてはなりません。

・各ゲームとも11点になった時、60秒を超えないインターバル（15点ゲームの場合は8点となった時に）、1ゲームと2ゲームの間、2ゲームと3ゲームの間に120秒を超えないインターバルを認める。

【アドバイス】

- 29 シャトルがインプレーでない場合で、プレーヤーがサービスとレシーブのために位置につくまでの間に限り、プレーヤーはマッチ中のアドバイスを受けることができます。プレーの遅延行為とならないよう、十分に注意してください。プレーヤーはインターバルを除き、マッチ中、主審の許可なしにコートから離れてはなりません。コーチ席に座る者はインプレーでなくなった場合のみ移動できます。
- 30 インターバル中に、コートでアドバイスできるのは2人までとします。プレーヤーがエンドを変えた後にアドバイスをし、主審の「…20秒」のコールでコートから離れなければなりません。（所定の席についてください。）
- 31 コートサイドで、コーチはマッチ中、相手側のプレーヤー、コーチ、チーム役員、または担当の審判員と、どのような方法でも連絡（情報交換）を取り合うことはできません。

【抗議・異議、質問】

- 32 審判の判定に「抗議」や「異議」を唱えることは一切認められません。審判員の判定に対して疑問がある場合には、次のサービスがなされる前に、またはエンドを変える前に、個人戦ではプレーヤーが、団体戦では当該プレーヤーと監督に限り「質問」をすることができます。

【注意・警告・フォルト・失格】

- 33 以下の違反をしたサイドに主審は警告をします。一度警告を受けた後、再び違反した場合は、そのサイドをフォルトとします。目に余る振舞い、執拗な違反には、その違反したサイドをフォルトにします。一つのサイドによる警告後の同種の違反行為によるフォルトは執拗な違反とみなされます。
- (1) 体力や息切れを回復するためのプレーの遅延
 - (2) アドバイスを受けることによるプレーの遅延
 - (3) インプレー中にアドバイスを受ける違反
 - (4) プレーを故意に遅らせたり中断したりする行為
 - (5) 審判員や観客に対しての横柄な振る舞い、下品で無礼な態度、言動
 - (6) ラケットや身体でネットなどのコート施設を叩くこと
 - (7) 耳障りな掛け声や叫び声を発すること
 - (8) 競技規則を越えた不品行または不快な行動

【会場ルール】

- 34 会場内の施設にシャトルが触れた場合はフォルトとします。（会場ルール）

【怪我・事故】

- 35 マッチ中に怪我や事故が生じた場合は、主審の判断により、マッチを中断することがあります。必要に応じてレフェリーを呼び、その判断に従います。レフェリーの判断なく、レフェリー以外の者がプレーヤーに近寄ることはできません。
- 36 試合中の怪我等の応急処置は主催者で行いますが、その後の処置は各自の責任とします。

【棄権】

- 37 棄権について
- (1) 当該プレーヤーか監督がレフェリーに申し出てください。
 - (2) 対戦前に対戦相手が棄権となった場合、勝者は選手招集のアナウンス後に、大会本部で勝者サインをしてください。
 - (3) 団体戦のマッチを棄権した場合、それ以降の団体戦や個人戦への出場はレフェリー判断とします。
 - (4) 団体戦ではプレーヤーおよび監督、個人戦ではプレーヤーがマッチの開始時にコートへの放送呼び出しに応じず、5分以上経過した場合、不戦勝として棄権の措置をとることがあります。

【禁止行為】

- 38 競技者の試合中における電子通信機器（携帯電話、スマートフォン、タブレット端末等）の使用を禁止します。コートに持ち込む際は必ず電源を切っておいてください。
- 39 競技エリア内での撮影は禁止します。（取材・写真販売業者等、あらかじめ許可を得ている者を除きます。）

令和7年度 埼玉県中学校新人体育大会
兼 第38回 県民総合スポーツ大会<中学校の部>
バドミントン競技会

【プレイヤーの服装について】

大会運営規程 第4章 第23条

プレイヤーは、相手または観客に不快な感じを与えないように、競技中、競技用ウェア、シューズを着用し、競技の品位を保つために本会の審査合格品でなければならない。

※新人・県総大会 ウェアについて（関東大会記念Tシャツに関して）

今大会のプレイヤーのウェアは、審査合格品ウェアのほか、関東Tシャツの着用が認められています。

関東Tシャツについては2年生が1年生のときに購入できる昨年度のデザインのものからとしています。

そのデザインを掲載しましたのでご確認ください。



資料 13①

令和7年度 埼玉県中学校新入体育大会兼第38回県民総合スポーツ大会（中学校の部） バドミントン競技会

男子団体戦

タイムテーブル 女子：ゴシック体 男子：ゴシック体斜体太字

《コート割り振り》

10月27日																				10月27日																				
月	1	2	3	4	5	6	7	8	9	10	11	12	13	14	15	16	17	18	19	20	月	1	10	11	20															
*	ウォーミングアップ可（ラケットを使用した素振り・シャトルうちは不可）																																							
8:00	大会役員集合（1階入口付近）																																							
8:05	準備校入場（1階入口から）																																							
8:25	地区ごとに整列（1階入口付近）																																							
8:30	チームごとに入場（1階入口から チーム関係者のみ）																																							
8:40	観戦保護者入場（整列順に）																																							
9:00	開始式（優勝杯返還、選手宣誓） ・説明																																							
9:20	練習	1	2	3	4	5	6	7	8	9	10	11	12	13	14	15	16	17	18	19	20	9:20	10																	
9:25	チーム番号 ごと2コー トずつ5分 間	11	12	13	14	15	16	17	18	19	20	21	22	23	24	25	26	27	28	29	30	31	32	33	34	35	36	37	9:25	20										
9:30		21	22	23	24	25	26	27	28	29	30	31	32	33	34	35	36	37											9:30	30										
9:35		31	32	33	34	35	36	37																					9:35	30										
	打合せ	【控室2】9:25監督会議（各チーム1名） 9:35審判会議（各地区1名）																																						
9:45		審判準備 主審は本部へ。選手・線審・得点係はコートに集合する。																																						
	審判	相互審判																																						
9:50	試合	1	2	3	4	5	6	7	8	9	10	11	12	13	14	15	16	17	18	19	20	21	22	23	24	25	26	27	28	29	30	31	32	33	34	35	36	37	9:50	18
10:20		7	11	12	13	14	15	16	17	18	19	20	21	22	23	24	25	26	27	28	29	30	31	32	33	34	35	36	37										10:20	9
10:50		6	10	13	14	15	16	17	18	19	20	21	22	23	24	25	26	27	28	29	30	31	32	33	34	35	36	37											10:50	19
11:20		17(審判担当は本部の指示による・敗退チーム)																																						
12:00		22	24	25	26	27	28	29	30	31	32	33	34	35	36	37																							12:00	28
12:30		23	24	25	26	27	28	29	30	31	32	33	34	35	36	37																							12:30	29
13:00	昼食	昼食は観客席にて。午後の試合開始20分前から15分間、出場選手のみ練習可。																																						
	審判	A地区グループ	C地区グループ	D地区グループ	B地区グループ																																			
13:40	準々決勝	30	31	32	33																																			
14:20	準決勝			34	35																																			
15:00	決勝・3決			36	3決																																			
15:40	表彰	入賞チーム（ベスト4）																																						
16:00	片付け	翌日も試合があるため、片付けは最低限																																						

観客席側																			
1	10	11	20	2	9	12	19	3	8	13	18	4	7	14	17	5	6	15	16

《補足》

- 各チーム代表選手1名は、練習後に1コート前でプログラムを受け取る。
- 時間は目安であり、試合開始時刻が前後することがあります。
- コートを変更したり、1～3コート展開で試合を行う場合もあります。

《審判》

◎午前（1～29）：相互審判

◎午後（30～3決）：地区審判

主審：成人

線審、得点：担当地区の生徒



資料13②

令和7年度 埼玉県中学校新入体育大会兼第38回県民総合スポーツ大会（中学校の部） バドミントン競技会

女子団体戦

タイムテーブル 女子：ゴシック体 男子：ゴシック体斜体太字

《コート割り振り》

10月28日		彩の国 くまがやドーム体育館																		10月28日			
火		1	2	3	4	5	6	7	8	9	10	11	12	13	14	15	16	17	18	19	20	火	20
*		ウォーミングアップ可（ラケットを使用した素振り・シャトルうちは不可）																			*	19	
8:00		大会役員集合（1階入口付近）																			8:00	18	
8:05		準備校入場（1階入口から）																			8:05	17	
8:15		地区ごとに整列（1階入口付近）																			8:15	16	
8:20		チームごとに入場（1階入口から チーム関係者のみ）																			8:20	15	
8:30		観戦保護者入場（整列順に）																			8:30	14	
8:50		開始式（優勝杯返還、選手宣誓） ・ 説明																			8:50	13	
9:10	練習	1	2	3	4	5	6	7	8	9	10	9:10	12										
9:15	チーム番号 ごと2コート ずつ5分 間	11	12	13	14	15	16	17	18	19	20	9:15	11										
9:20		21	22	23	24	25	26	27	28	29	30	9:20	10										
9:25		31	32	33	34	35	36	37	38	39	40	9:25	9										
9:30		41	42	43	44	45	9:30	8															
	打合せ	【控室2】9:15監督会議（各チーム1名） 9:25審判会議（各地区1名）																				7	
9:35		審判準備 主審は本部へ。選手・線審・得点係はコートに集合する。																			9:35	6	
	審判	相互審判																				5	
9:40	試合	1	2	4	6	9	11	13	9:40	4													
10:10		8	3	5	7	10	12	10:10	10	3													
10:40		14	16	18	20	24	26	10:40	24	2													
11:10		22	17	19	21	25	27	11:10	25	1													
		15、23（審判担当は本部の指示による：敗退チーム）																				29	
11:40	昼食	昼食は観客席にて。午後の試合開始20分前から15分間、出場選手のみ練習可。																			11:40		
	審判	A地区グループ			C地区グループ			D地区グループ			B地区グループ												
12:20		30	32	34	36	12:20	34																
13:00		31	33	35	37	13:00	35																
13:40	準々決勝	38	39	40	41	13:40	40																
14:20	準決勝	42	43	44	14:20	43																	
15:00	決勝・3決	44	3決	15:00	3決																		
15:40		コート撒収																			15:40		
15:50	表彰	入賞チーム（ベスト4）																			15:50		
16:00	片付け	完全撒収																			16:00		



《補足》

○各チーム代表選手1名は、練習後に1コート前でプログラムを受け取る。

○時間は目安であり、試合開始時刻が前後することがあります。

○コートを変更したり、1～3コート展開で試合を行う場合もあります。

《審判》

◎午前（1～29）：相互審判

◎午後（30～）：地区審判

主審：成人

線審、得点：担当地区の生徒

資料13③ 令和7年度 埼玉県中学校新入体育大会兼第38回県民総合スポーツ大会（中学校の部） バドミントン競技会

男女個人戦ダブルス タイムテーブル 女子：ゴシック体 男子：ゴシック体斜体太字

《コート割り振り》

観客席側	
1	10 11 20
2	9 12 19
3	8 13 18
4	7 14 17
5	6 15 16

11月5日	彩の国 くまがやドーム体育館																				11月5日					
水	1	2	3	4	5	6	7	8	9	10	11	12	13	14	15	16	17	18	19	20	水					
*	ウォーミングアップ可（ラケットを使用した素振り・シャトルうちは不可）																				*					
8:00	大会役員集合（1階入口付近）																				8:00					
8:05	準備校入場（1階入口から）																				8:05					
8:25	地区ごとに整列（1階入口付近）																				8:25					
8:30	チームごとに入場（1階入口から チーム関係者のみ）																				8:30					
8:40	観戦保護者入場（整列順に）																				8:40					
9:00	説明																				9:00					
9:20	練習	1,2	3,4	5,6	7,8	9,10	11,12	13,14	15,16	17,18	19,20	21,22	1,2	3,4	5,6	7,8	9,10	11,12	13,14	15,16	17,18	9:20				
9:25	選手番号	23,24	25,26	27,28	29,30	31,32	33,34	35,36	37,38	39,40	41,42	43,44	19,20	21,22	23,24	25,26	27,28	29,30	31,32	33,34	35,36	9:25				
9:30	ごとに5分間	45,46	47,48	49,50	51,52	53,54	55,56	57,58	59,60	61,62	63,64	65,66	37,38	39,40	41,42	43,44	45,46	47,48	49,50	51,52	53,54	9:30				
9:35	打合せ	67,68	69,70	71,72	73,74	75,76	77,78	79,80	81,82	83,84	85	73,74	55,56	57,58	59,60	61,62	63,64	65,66	67,68	69,70	71,72	9:35				
9:45	【控室2】9:25監督会議（各チーム1名） 9:35審判会議（各地区1名）																				9:45					
9:45	審判準備 主審は本部へ。選手・線審・得点係はコートに集合する。																				9:45					
9:50	審判	A地区グループ					C地区グループ					D地区グループ					B地区グループ					9:50				
10:20	試合	1	2	3	4	5	6	7	8	9	10	11	1	2	3	4	5	6	7	8	9	10:20				
10:50		12	13	14	15	16	17	18	19	20	21	23	10	12	13	14	16	17	20	21	22	10:50				
11:20		27	28	31	36	39	43	44	47	48	52	22	23	24	25	28	29	30	31	32	33	11:20				
11:50		24	25	26	29	30	32	33	34	35	37	38	36	37	39	40	41	11	15	18	19	11:50				
12:20	屋食	40	41	42	45	46	49	50	51	53	屋食は観客席にて。午後の試合開始20分前から15分間、出場選手のみ練習可。															12:20
13:00		54	55	56	57	58	59	60	61	43	44	45	46	47	48	49	50	13:00								
13:30		62	63	64	65	66	67	68	69	51	52	53	54	55	56	57	58	13:30								
14:10		70	71	72	73	74	75	76	77	59	60	61	62	63	64	65	66	14:10								
14:50	準々決勝																				14:50					
15:30	準決勝																				15:30					
16:10	決勝・3決																				16:10					
16:50	表彰	入賞チーム（ベスト4）																			16:50					
17:10	片付け	翌日も試合があるため、片付けは最低限																			17:10					



《審判》

- ◎1巡目（1～11、1～9）
- ・地区審判4人（生徒主審1、線審2、得点1）
- ◎残りの午前中（12～53、10～42）
- ・地区審判2人（生徒主審1、得点1）
- ・敗者審判2人（線審2）
- ◎午後（54～3決、43～3決）
- ・地区審判4人（大人主審1、線審2、得点1）

資料13④ 令和7年度 埼玉県中学校新人体育大会兼第38回県民総合スポーツ大会（中学校の部） バドミントン競技会

男女個人戦シングルス タイムテーブル 女子：ゴシック体 男子：ゴシック体斜体太字

《コート割り振り》

11月6日	彩の国 くまがやドーム体育館																				11月6日																																			
木	1	2	3	4	5	6	7	8	9	10	11	12	13	14	15	16	17	18	19	20	木																																			
*	ウォーミングアップ可（ラケットを使用した素振り・シャトルうちは不可）																				*																																			
8:00	大会役員集合（1階入口付近）																				8:00																																			
8:05	準備校入場（1階入口から）																				8:05																																			
8:15	地区ごとに整列（1階入口付近）																				8:15																																			
8:20	チームごとに入場（1階入口から チーム関係者のみ）																				8:20																																			
8:30	観戦保護者入場（整列順に）																				8:30																																			
8:50	説明																				8:50																																			
9:10	練習	1~4	5~8	9~12	13~16	17~20	21~24	25~28	29~32	33~36	37~40	41~44	1	4	5	8	9	12	13	16	17	20	21	24	25	28	29	32	33	36	9:10																									
9:15	選手番号ご とに対戦相 手と5分間	45~48	49~52	53~56	57~60	61~64	65~68	69~72	73~76	77~80	81~84	85~88	37	40	41	44	45	48	49	52	53	56	57	60	61	64	65	68	69	72	9:15																									
9:20		87	（←練習相手は本部の指示による）																				9:20																																	
	打合せ	【控室2】9:15監督会議（各チーム1名） 9:25審判会議（各地区1名）																																																						
9:30		審判準備 主審は本部へ。選手・線審・得点係はコートに集合する。																				9:30																																		
	審判	A地区グループ					C地区グループ					D地区グループ					B地区グループ																																							
9:35	試合	1	2	3	4	5	6	7	8	9	10	11	1	2	3	4	5	6	7	8	9	12	13	14	15	16	17	18	19	20	21	22	10	11	12	13	15	16	17	19	20	10:05														
10:35		23	25	29	30	33	38	41	46	49	54	24	23	24	27	28	31	32	33	35	36	26	27	28	31	32	34	35	36	37	39	40	39	40	42	43	44	14	18	21	22	10:35														
11:05		42	43	44	45	47	48	50	51	52	53	55	25	26	29	30	34	37	38	41	45	11:05																																		
11:35		夕食は観客席にて。午後の試合開始20分前から15分間、出場選手のみ練習可。																				11:35																																		
12:05	昼食																					12:05																																		
12:45		56	57	58	59	60	61	62	63	66	63	64	67	68	69	70	71	72	73	74	75	76	77	78	79	80	81	82	83	84	85	86	3決	3決	50	51	52	53	58	59	60	61	66	67	68	69	12:45									
13:15		64	65	66	67	72	73	74	75	80	81	82	83	74	75	76	77	78	79	80	81	82	83	84	85	86	3決	3決	74	75	76	77	78	79	80	81	82	83	84	85	86	3決	3決	50	51	52	53	58	59	60	61	66	67	68	69	13:15
13:55																						13:55																																		
14:35	準々決勝																					14:35																																		
15:15	準決勝																					15:15																																		
15:55	決勝・3決																					15:55																																		
16:35		コート撤収																				16:35																																		
16:45	表彰	入賞チーム（ベスト4）																				16:45																																		
17:05		完全撤収																				17:05																																		

観客席側			
1	10	11	20
2	9	12	19
3	8	13	18
4	7	14	17
5	6	15	16

《補足》

- 保護者引率者は、9：15に出席確認を行います。監督会議に参加してください。
- 団体・ダブルス未出場の選手は、練習後に1コート前でプログラムを受け取る。
- 時間は目安であり、試合開始時刻が前後することがあります。

《審判》

- ◎1巡目（1~11、1~9）
- ・地区審判4人
（生徒主審1、線審2、得点1）
- ◎残りの午前中（12~55、10~45）
- ・地区審判3人
（生徒主審1、線審2）
- ・敗者審判1人（得点1）
- ◎午後（56~3決、46~3決）
- ・地区審判4人
（大人主審1、線審2、得点1）



令和7年度 新人体育大会 中学生バドミントン競技会

《男子団体戦》(37)

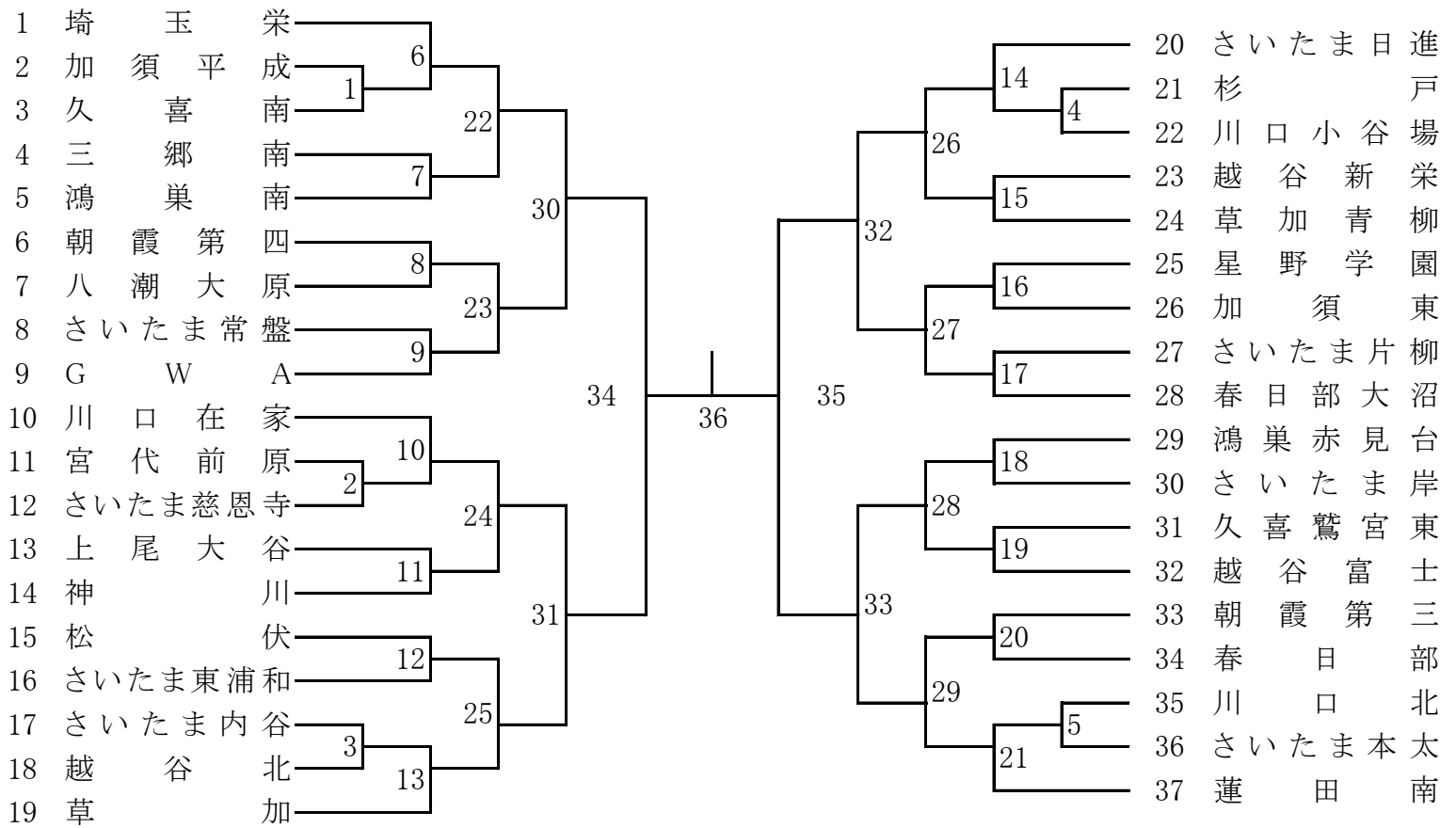

《女子団体戦》(45)

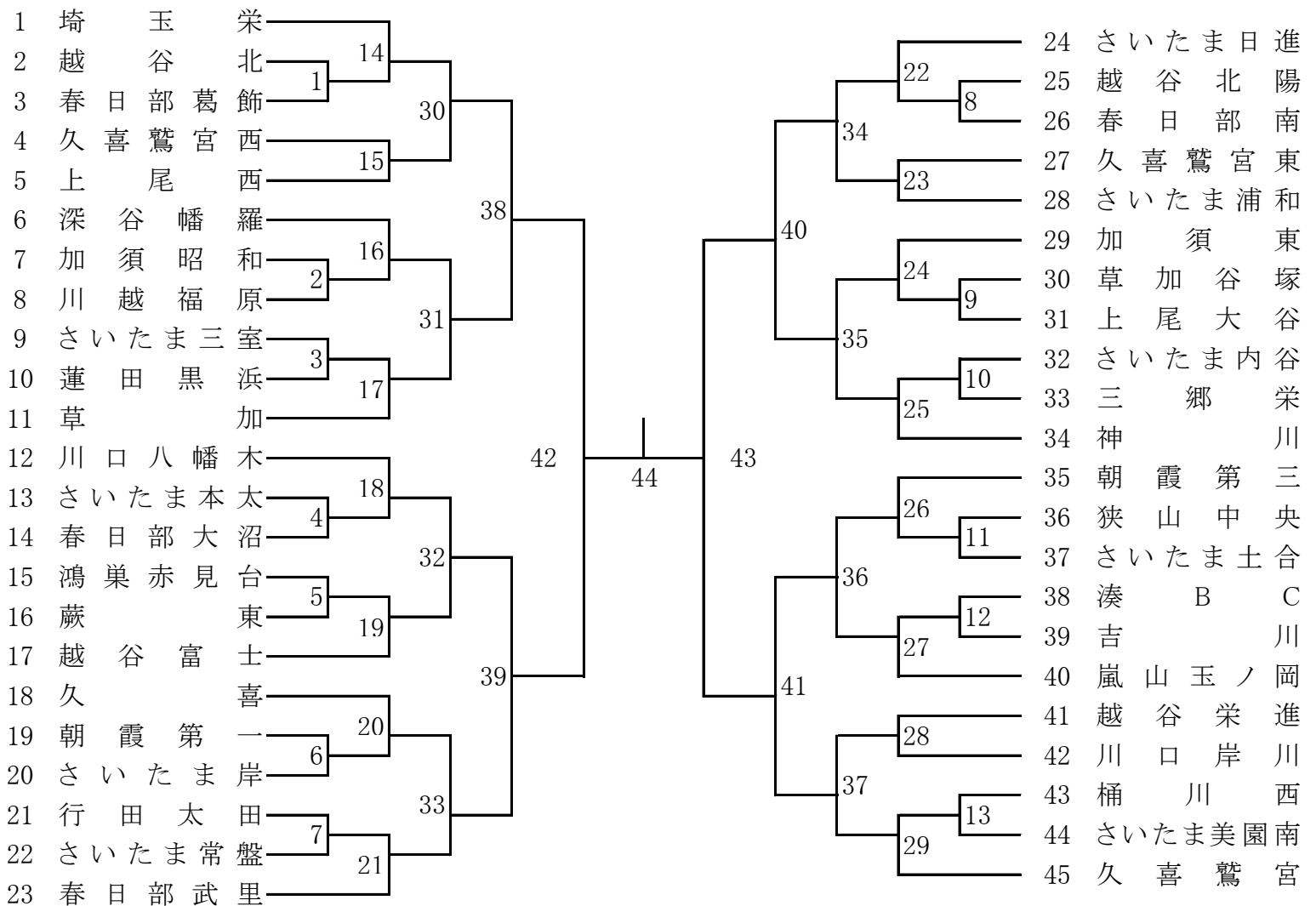

《男子個人戦ダブルス》(74)

令和7年度 新人体育大会 中学生バドミントン競技会

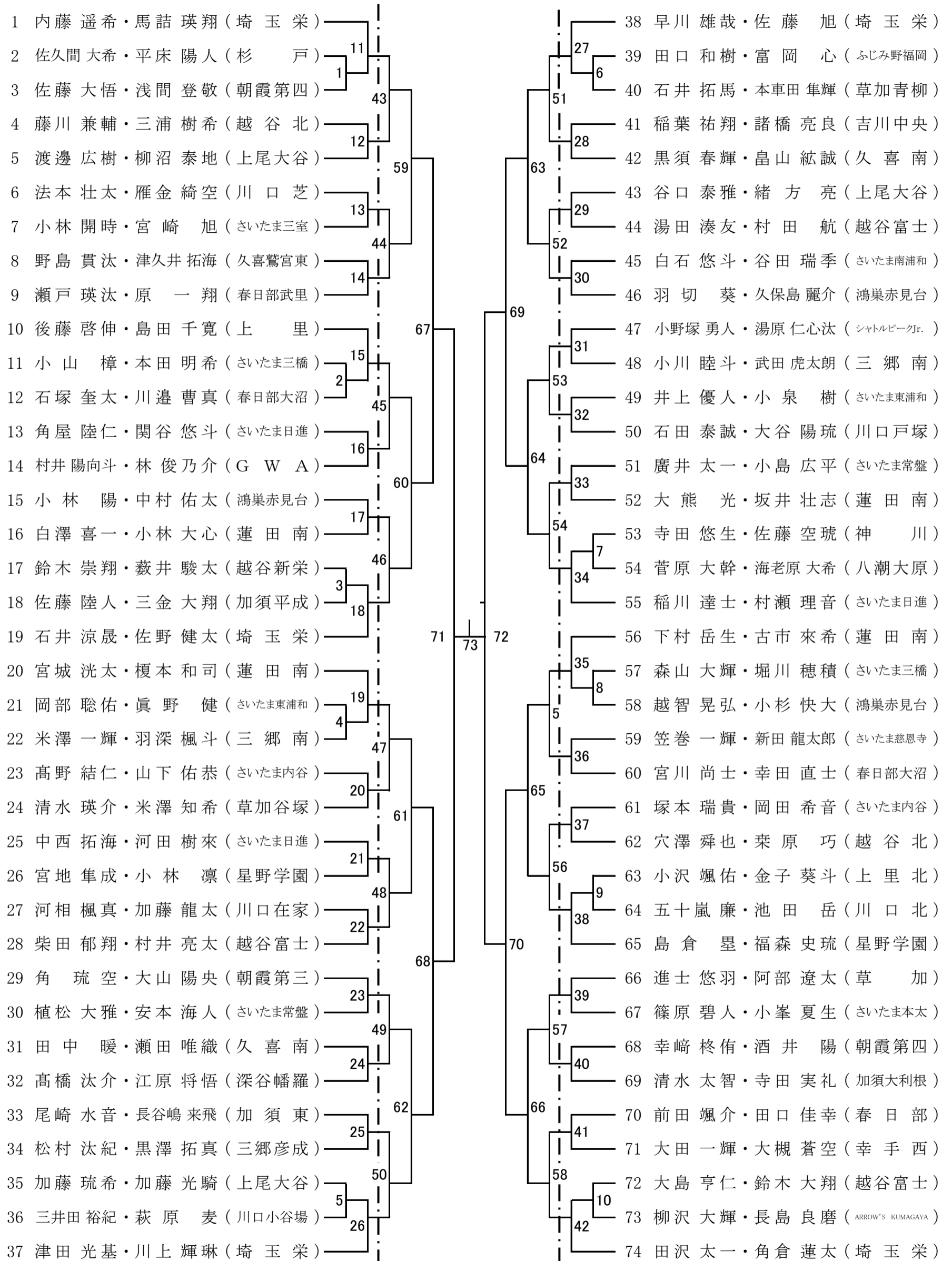

《女子個人戦ダブルス》(85)

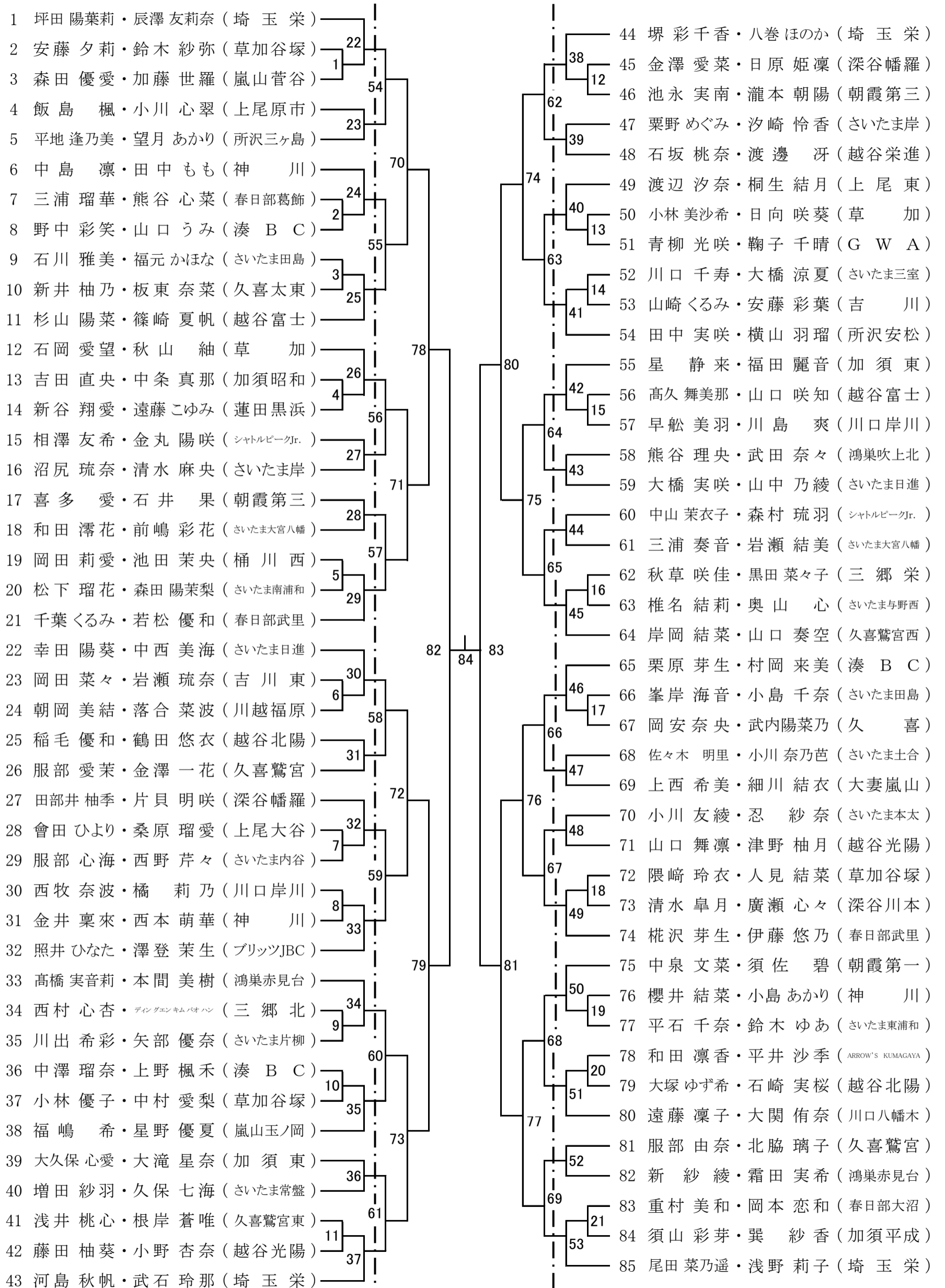

《男子個人戦シングルス》(77)

令和7年度 新人体育大会 中学生バドミントン競技会

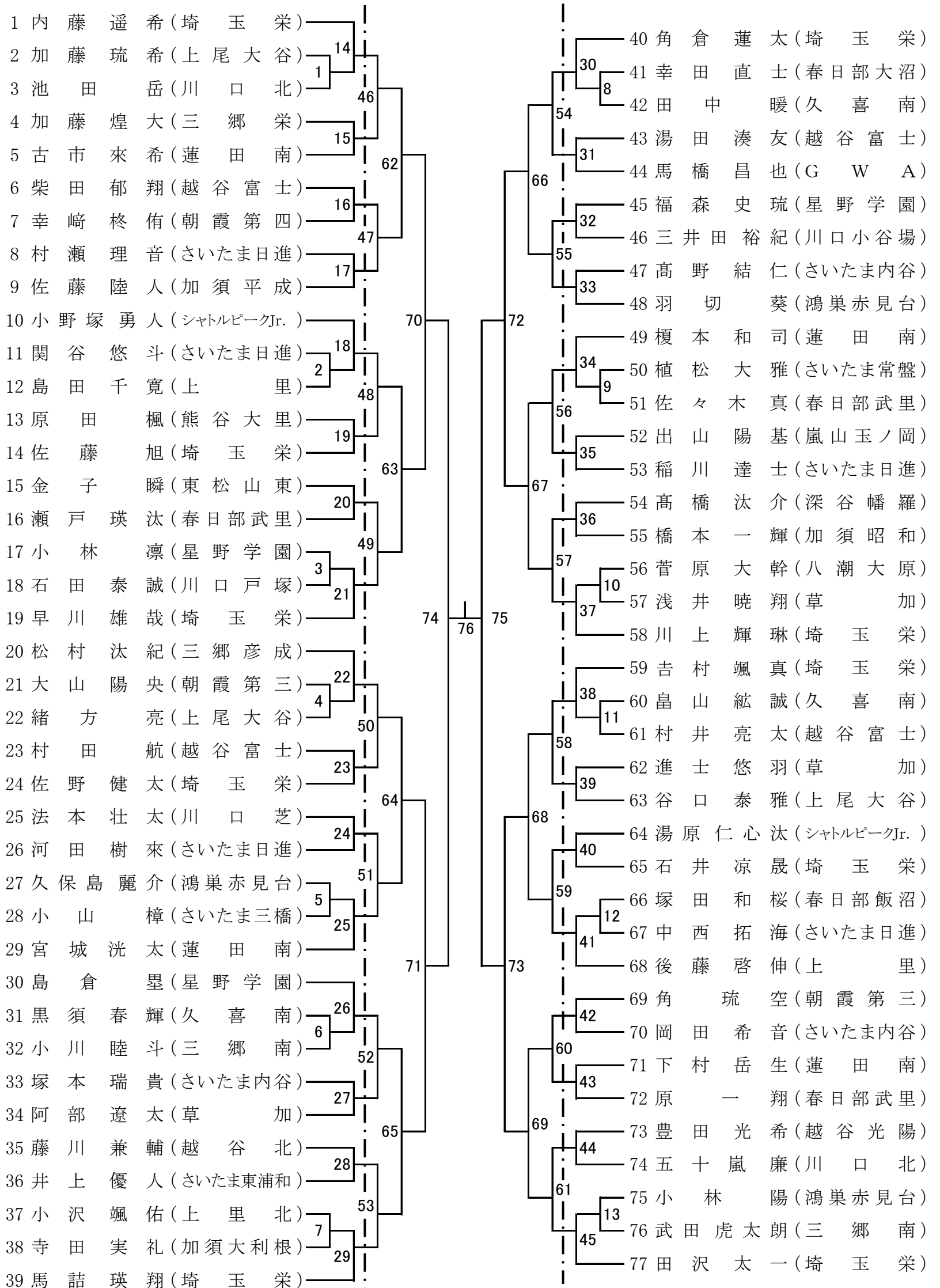

《女子個人戦シングルス》(87)

令和7年度 新人体育大会 中学生バドミントン競技会

