

令和6年度 第36回埼玉中学オープンバドミントン大会 試合進行について

1 予選リーグ 2月8日(土)

男子 40校：10リーグ 女子 44校：11リーグ

春日部：男子3リーグ(前半2・後半1) 女子3リーグ(前半2・後半1)
 体育館入場 9：00
 監督打合せ(アリーナ) 前半9：15 後半13：00

上尾：男子3リーグ(前半2・後半1) 女子3リーグ(前半2・後半1)
 体育館入場 8：40
 監督打合せ(アリーナ) 前半9：10 後半12：45

久喜：男子4リーグ(前半2・後半2) 女子5リーグ(前半4・後半1)
 体育館入場 8：40
 監督打合せ(アリーナ) 前半9：10 後半12：45

リーグ戦 タイムテーブル

① 9：40～(13：30～)	前半：午前中の他のリーグのチーム
② 10：20～(14：10～)	(希望制)と、午後試合
③ 11：00～(14：50～)	後半：リーグ戦の終了後、午前(希望
④ 11：40～(15：30～)	制)か午後の他のリーグのチー
⑤ 12：20～(16：10～)	ム(希望制・久喜のみ)と試合
⑥ 13：00～(16：50～)	

2 交流戦(2ゲーム打ち切り ファイナルなし)

男子 30校 2位グループ 10校 4校トーナメント戦 A
 3校リーグ×2 B・C
 3位～4位グループ 20校 4校トーナメント D～H

女子 33校 4校トーナメント×6(a～f) 3校リーグ×3 g h i

◎4校トーナメント

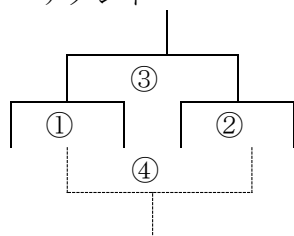

※主審・線審等について

主審：参加校 線審・得点板：埼玉県
 (例) 9：30 A① 主審はB①のチーム
 B① 主審はA①のチーム

◎リーグ戦の主審は、試合をしていないチーム

久喜第二(男子2位グループ)

トーナメント	1～2
9：30～	A① A②
11：15～	A③ A④

入場 8:40

3～4	5～6	リーグ戦
B①	C①	9：30～
B②	C②	10：15～
B③	C③	11：30～

鴻巣 (男子 3位～4位グループ) **入場9:00**

	1～2	3～4	5～6	7～8	9～10
9:30～	D① D②	E① E②	F① F②	G① G②	H① H②
11:15～	D③ D④	E③ E④	F③ F④	G③ G④	H③ H④

上尾 (女子) **入場8:40**

	1～3	4～6	7・8	9・10	11・12
9:30～	a① b①	c① d①	e① f①	g① h①	i①
10:40～ (11:00)	a② b②	c② d②	e② f②	g② h②	i② 10:10
11:50～ (12:30)	a③ b③	c③ d③	e③ f③	g③ h③	i③ 10:50
13:00～	a④ b④	c④ d④	e④ f④		

※ () の時刻は7～10コートの開始時刻
 ※7～10コートは、12時以降3面展開

3 決勝トーナメント (久喜) **入場8:40**

男子

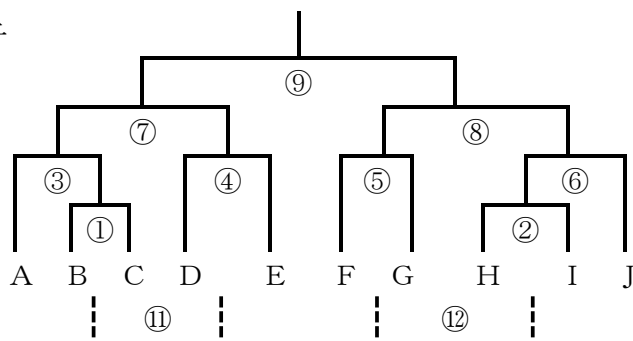

⑩ 3位決定戦

女子

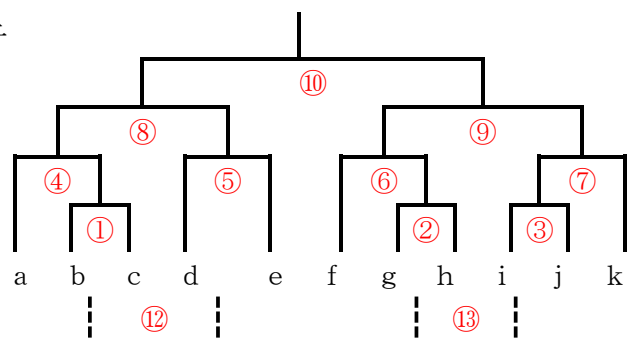

⑪ 3位決定戦

決勝トーナメント タイムテーブル

	1～3	4～6	7～9	10～12
9:30～	①	②	④	⑤
10:15～	①	②	③	⑤
11:00～	③	④	⑥	⑦
11:45～	⑥	⑪	⑧	⑨
12:30～	⑧	⑦	⑩	⑪
13:15～	⑨	⑩	⑫	⑬
14:00～	⑫			